

调心滚子轴承

ANL HM30-HM3080

参数信息:

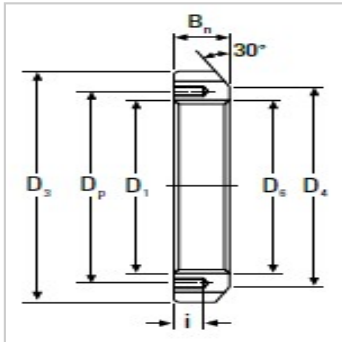
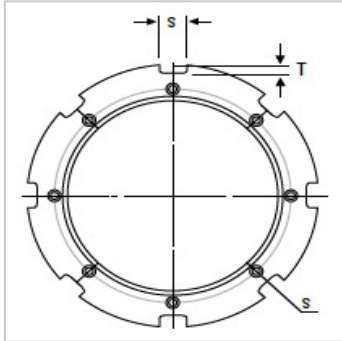

锁紧螺母型号 :	HM3080
D :	Tr400 × 5
Dmm :	470
Dmm :	442
Smm :	28
Tmm :	14
Dmm :	402.5
Bmm :	52
imm :	18
内螺纹孔 :	M10 × 1.5
Dmm :	418
锁紧垫片型号 :	MS3080
重量kg :	16.900

: