

调心滚子轴承

ANL HM30-HM3088

参数信息:

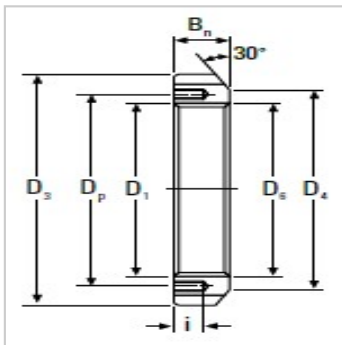
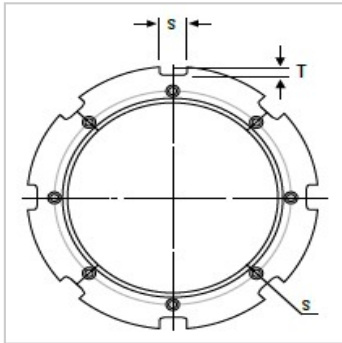

锁紧螺母型号 : HM3088

D : Tr440 × 5

Dmm : 520

Dmm : 490

Smm : 32

Tmm : 15

Dmm : 442.5

Bmm : 60

imm : 21

内螺纹孔 : M12 × 1.75

Dmm : 462

锁紧垫片型号 : MS3088

重量kg : 26.200

: