

调心滚子轴承

ANL HM30-HM3052

参数信息:

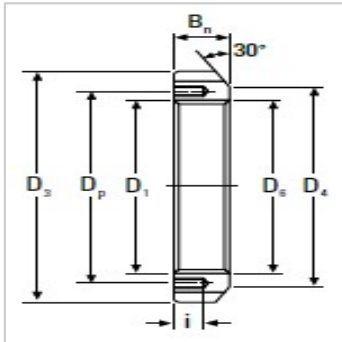
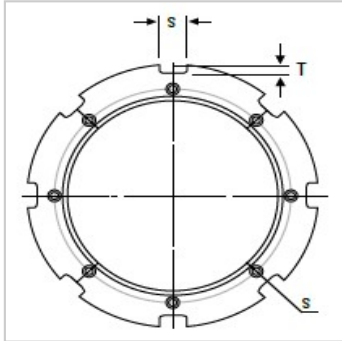

锁紧螺母型号 :	HM3052
D :	Tr260 × 4
Dmm :	310
Dmm :	290
Smm :	20
Tmm :	10
Dmm :	262
Bmm :	34
imm :	15
内螺纹孔 :	M8 × 1.25
Dmm :	273
锁紧垫片型号 :	MS3052
重量kg :	5.670

: