

调心滚子轴承

ANL HM30-HM3056

参数信息:

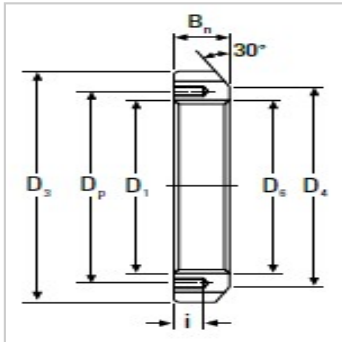
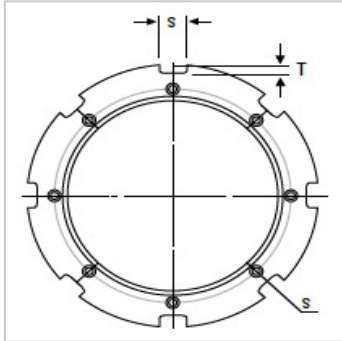

锁紧螺母型号： HM3056

D： Tr280 × 4

Dmm： 330

Dmm： 310

Smm： 24

Tmm： 10

Dmm： 282

Bmm： 38

imm： 15

内螺纹孔： M8 × 1.25

Dmm： 293

锁紧垫片型号： MS3056

重量kg： 6.780

: