

调心滚子轴承

ANL HM30-HM3060

参数信息:

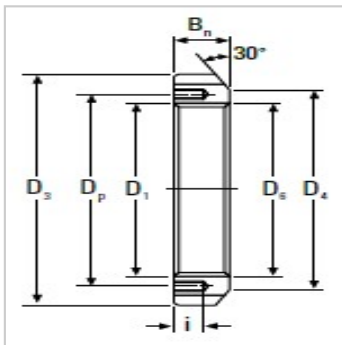
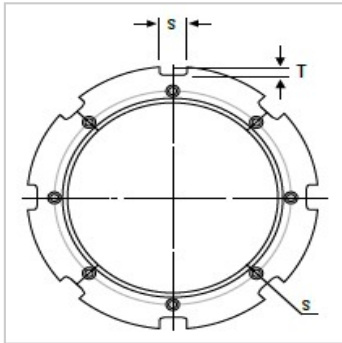

锁紧螺母型号：HM3060

D：Tr300 × 4

Dmm：360

Dmm：336

Smm：24

Tmm：12

Dmm：302

Bmm：42

imm：15

内螺纹孔：M8 × 1.25

Dmm：316

锁紧垫片型号：MS3060

重量kg：9.620

: