

调心滚子轴承

ANL HM30-HM3068

参数信息:

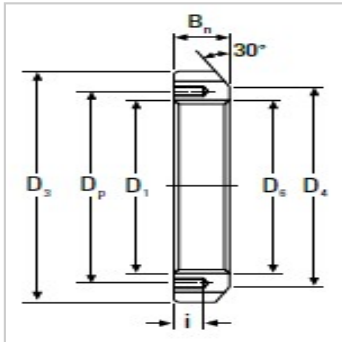
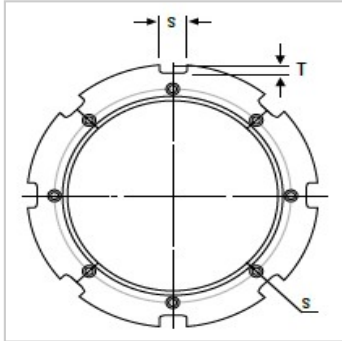

锁紧螺母型号 :	HM3068
D :	Tr340 × 5
Dmm :	400
Dmm :	376
Smm :	24
Tmm :	12
Dmm :	342.5
Bmm :	45
imm :	15
内螺纹孔 :	M8 × 1.25
Dmm :	355
锁紧垫片型号 :	MS3068
重量kg :	11.700

: