

调心滚子轴承

ANL HM30-HM3076

参数信息:

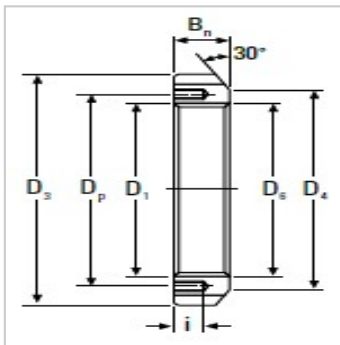
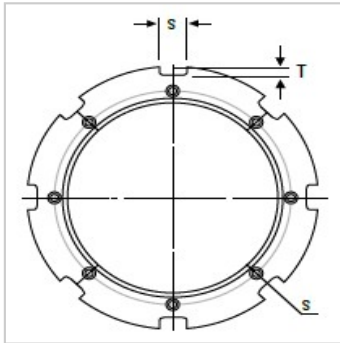

锁紧螺母型号： HM3076

D： Tr380 × 5

Dmm： 450

Dmm： 422

Smm： 28

Tmm： 14

Dmm： 382.5

Bmm： 48

imm： 18

内螺纹孔： M10 × 1.5

Dmm： 398

锁紧垫片型号： MS3076

重量kg： 14.900

: